

OBD-E

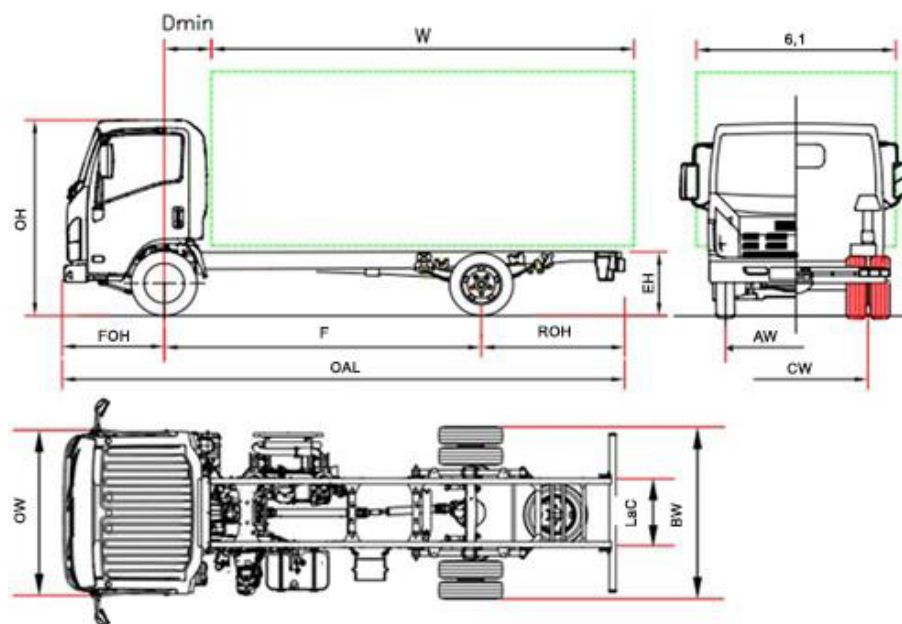

M 55		M55 F	M55 H
Rázvor	F	2750	3350
Celková dĺžka	OAL	5295	6020
Dĺžka karosérie min. ⁽¹⁾	W	3535	4260
Dĺžka karosérie max. ⁽¹⁾	W	3885	4500
Zadný previs	ROH	1435	1555
Výška rámu	EH	740	735
Výška kabíny	OH	2150	2160
Šírka zadnej nápravy	BW		1865
Šírka kabíny ⁽²⁾	OW		1815
Šírka karosérie ⁽³⁾	6,1		2120
Predná náprava – zadná strana kabíny	D min		650
Predný previs	FOH		1110
Veľkosť rámu	LaC		700
Rozchod vpredu	AW		1475
Rozchod vzadu	CW		1425
Svetlá výška	HH		190
Priemer otáčania (m) ⁽⁴⁾	Dia	11,3	13,5
HMOTNOSŤ (kg)			
Prevádzková hmotnosť ⁽⁵⁾		2310	2370
Najväčšia prípustná hmot. na prednú/zadnú nápravu		1615/695	1640/730
Celková hmotnosť vozidla (GVW)		5500	
Povolené zaťaženie prednej/zadnej nápravy		2100 / 3980	
Prípustná hmot.brzdeného prípoj. vozidla / Prípustná hmot. nebrzdeného prípoj. vozidla		3500 / 750	

1. Uvedené dĺžky sa vzťahujú na rovnomerne zaťažené vozidlo až po maximálne zaťaženie nápravy bez úprav podvozku (rozmery s úpravami podvozku sú na vyžiadanie dostupné na technickom oddelení).
2. Bez smerových svetiel a spätných zrkadiel.
3. Šírky sú možné s voliteľnými ramenami zrkadla 1865/1945 – 1945/2120 – 2120/2268
4. Priemer otáčania medzi obrubníkmi
5. Hmotnosť je vrátane náradia, náhradného kolesa, plnej palivovej nádrže a vodiča, bez voliteľnej výbavy. NEES II + 35 kg.

DOČASNÁ VERZIA: Všetky údaje musia byť potvrdené osvedčením o typovom schválení.

Informácie v tomto katalógu majú všeobecný charakter. TSM SLOVAKIA s.r.o. si vyhradzuje právo kedykoľvek zmeniť špecifikáciu. Ďalšie informácie získate od nášho obchodného oddelenia.

Farba vozidla zobrazená v tomto katalógu sa môže líšiť od skutočnej farby vozidla.

M 55 - Rázvor (mm) F 2750 - H 3350

Verzie a vybavenia	NEES 2	
	Pravostranné riadenie (Rázvor F NEES 2) (*)	

(*)Overte si dostupnosť.

Štandardná výbava		
<ul style="list-style-type: none">EGR - DPD – SCRMID displayMotorová brzdaElektrické a vyhrievané spätné zrkadláImmobilizerBzučiak bezpečnostného pásuOdpružené sedadlo	<ul style="list-style-type: none">Hmlové svetlá vpredu a vzaduBzučiak pre cúvanieRádio DAB+ so zásuvkou USBCentrálne zamykanie s diaľkovým ovládanímPredné Led svetláAutomatické osvetlenie svetlometovNastavenie sklonu svetlometov	<ul style="list-style-type: none">Denné svietenieBezpečnosť pri prevrátení kabínySlnecná clona (na strane vodiča a spolujazdca)Obmedzovač rýchlosti (90 km/h)

Doplnková výbava	Klimatizácia	
-------------------------	--------------	--

Motor	ISUZU 4JZ1E6N 4-valcový. 16 v s variabilným časovaním ventilov a kaskádovým rozdelením prevodov. Vstrekovací systém DENSO i-Art Common rail s turbodúchadlom VGS (elektronické riadenie) a medzichladičom. ZDVIHOVÝ OBJEM 2999 cm ³ VÝKON 110kW (150 hp) 2800 ot./min. KRÚTIACI MOMENT 375 Nm 1280 – 2800 ot./min. EMISNÁ NORMA EURO VI OBD-E.
--------------	---------------------------------------------------------------------------------------------------------------------------------------------------------------------------------------------------------------------------------------------------------------------------------------------------------------------------------------------------------------------------------

Bezpečné systémy	ABS Systém ESC (elektronický stabilizačný systém) s ASR LDWS AEBS (rozpoznávanie chodcov) SRS Airbag vodiča
-------------------------	---------------------------------------------------------------------------------------------------------------------------------------

Nádrž	68 L Rázvor F – 93 L Rázvor H	16 L Ad-Blue®
--------------	--------------------------------------	----------------------

Prevodovka a konečný prevodový pomer	6 prevodov MYY6Z – 5.979 – 3.434 – 2.040 – 1.379 – 1.000 – 0.708; Spätný chod 5.701; Stály prevod 4.300 (43/10)
---------------------------------------------	-----------------------------------------------------------------------------------------------------------------------

Radenie	Manuálna	NEES 2
----------------	-----------------	--------

Rozmery rámu	Šírka 65 mm, Výška 180 mm, Hrúbka 4 mm
---------------------	----------------------------------------

Počet miest	3
--------------------	---

Nápravy	2 pričom zadná – poháňaná s dvojmontážou
----------------	---------------------------------------------

Kolesá a pneumatiky	Vpredu 205/75 R16C jednoduché. Vzadu 205/75 R16C dvojité.
----------------------------	--------------------------------------------------------------

Brzdy	Predné a zadné kotúčové brzdy. Hydraulický systém s podtlakovým posilňovačom bŕzd. V súlade s predpismi CEE so systémom ABS, nezávislé okruhy na oboch nápravách. Ručná parkovacia brzda na hriadelí prevodovky.
--------------	------------------------------------------------------------------------------------------------------------------------------------------------------------------------------------------------------------------

Zavesenie	Predné a zadné s parabolickými listovými pružinami, doplnené koncovými gumovými dorazmi; dvojčinné teleskopické hydraulické tlmiče. Predná stabilizačná tyč.
------------------	--------------------------------------------------------------------------------------------------------------------------------------------------------------

Elektrický systém	Nominálne napätie 24V - generátor 90A -2 x batéria 70Ah
--------------------------	---------------------------------------------------------

DOČASNÁ VERZIA: Všetky údaje musia byť potvrdené osvedčením o typovom schválení.

TSM SLOVAKIA s.r.o.,Francúzskych partizánov 5666, 036 08 Martin | tel.: 043 381 22 58, e-mail: info@tsm.sk, www.tsm.sk

Poznámka: Hmotnosti a váhy v tomto katalógovom liste sú len informačné. Dodávateľ ani výrobca Isuzu nezodpovedá za prípadné nezrovnalosti v akýchkoľvek informáciách vyplývajúcich z nesprávne uvedených údajov, popisov a nákrasov.

Výrobca nadstavby je zodpovedný za splnenie všetkých legislatívnych podmienok.