

OBD-E

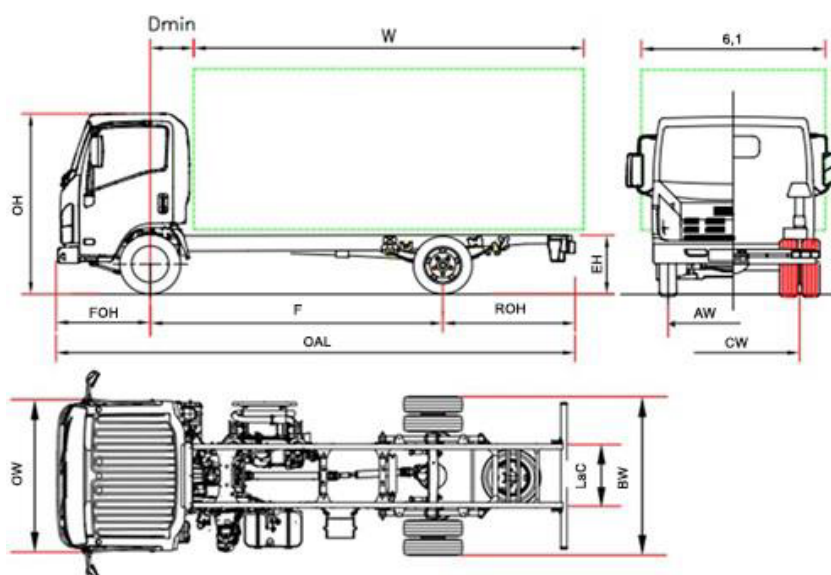

P 75		P 75 F	P 75 H	P 75 K	P 75 M
Rázvor	F	2765	3365	3815	4475
Celková dĺžka	OAL	5440	6040	6690	7870
Dĺžka karosérie min. ⁽¹⁾	W	3620 ⁽⁶⁾	4220 ⁽⁶⁾	4870 ⁽⁶⁾	6050 ⁽⁶⁾
Dĺžka karosérie max. ⁽¹⁾	W	3960 ⁽⁶⁾	4560 ⁽⁶⁾	5210 ⁽⁶⁾	6390 ⁽⁶⁾
Zadný previs	ROH	1560	1560	1760	2280
Výška rámu	EH		800		
Výška kabíny	OH		2265		
Šírka zadnej nápravy	BW		2115		
Šírka kabíny ⁽²⁾	OW		2040		
Šírka karosérie ⁽³⁾	6,1		2345		
Predná náprava – zadná strana kabíny	D min		710 ⁽⁷⁾		
Predný previs	FOH		1110		
Veľkosť rámu	LaC		850		
Rozchod vpredu	AW		1680		
Rozchod vzadu	CW		1650		
Svetlá výška	HH		210		
Priemer otáčania (m) ⁽⁴⁾	Dia	11,1	12,6	14,1	16,3
HMOTNOSŤ (kg)					
Prevádzková hmotnosť ⁽⁵⁾		2720	2720	2740	2780
Najväčšia prípustná hmot. na prednú/zadnú nápravu		1750/970	1750/970	1770/970	1835/945
Celková hmotnosť vozidla (GVW)		7500			
Povolené zaťaženie prednej/zadnej nápravy		3100 / 5800			
Prípustná hmot.brzdeného prípoj. vozidla / Prípustná hmot. nebrzdeného prípoj. vozidla		3500 / 750			

- Uvedené dĺžky sa vzťahujú na rovnomerne zaťažené vozidlo až po maximálne zaťaženie nápravy bez úprav podvozku (rozmery s úpravami podvozku sú na vyžiadanie dostupné na technickom oddelení).
- Bez smerových svetiel a spätných zrkadiel.
- Šírky sú možné s voliteľnými ramenami zrkadla 2115/2170 – 2170/2345 – 2345/2468
- Priemer otáčania medzi obrubníkmi
- Hmotnosť je vrátane náradia, náhradného kolesa, plnej palivovej nádrže a vodiča, bez voliteľnej výbavy. NEES II + 35 kg.
- NEES II + 60 mm
- NEES II 650.

DOČASNÁ VERZIA: Všetky údaje musia byť potvrdené osvedčením o typovom schválení.

Informácie v tomto katalógu majú všeobecný charakter. TSM SLOVAKIA s.r.o. si vyhradzuje právo kedykoľvek zmeniť špecifikáciu. Ďalšie informácie získate od nášho obchodného oddelenia.

Farba vozidla zobrazená v tomto katalógu sa môže líšiť od skutočnej farby vozidla.

Verzie a vybavenia	NEES 2
	Pravostranné riadenie (Rázvor F - H NEES)

Štandardná výbava		
<ul style="list-style-type: none">EGR - DPD - SCRMID displayMotorová brzdaElektrické a vyhrievané spätné zrkadláImmobilizerBzučiak bezpečnostného pásu	<ul style="list-style-type: none">Centrálne zamykanie s diaľkovým ovládanímOdpružené sedadloHmlové svetlá vpredu a vzaduRádio DAB+ so zásuvkou USBNastavenie sklonu svetlometov	<ul style="list-style-type: none">Denné svieteniePredné Led svetláAutomatické osvetlenie svetlometovSlničná clona (na strane vodiča a spolujazdca)Obmedzovač rýchlosti (90 km/h)Bezpečnosť pri prevrátení kabíny

Doplnková výbava	Klimatizácia
------------------	--------------

Motor	ISUZU 4JZ1E6N 4-valcový. 16 v s variabilným časovaním ventilov a kaskádovým rozdelením prevodov. Vstrekovací systém DENSO i-Art Common rail s turbodúchadlom VGS (elektronické riadenie) a medzichladičom. ZDVIHOVÝ OBJEM 2999 cm ³ VÝKON 110kW (150 hp) 2800 ot./min. KRÚTIACI MOMENT 375 Nm 1600 – 2800 ot./min. EMISNÁ NORMA EURO VI OBD-E.
-------	--

Bezpečné systémy	ABS Systém ESC (elektronický stabilizačný systém) s ASR LDWS AEBS (rozpoznávanie chodcov) SRS 2 Airbag (vodič / spolujazdec)
------------------	--

Nádrž	90 L	16 L Ad-Blue®
-------	------	---------------

Prevodovka a konečný prevodový pomer	6 prevodov MYY6Z – 5.979 - 3.434 – 2.040 - 1.379 - 1.000 - 0.708; Spätný chod 5.701; Stály prevod 5.571 (39/7)
--------------------------------------	--

Radenie	Manuálna	NEES 2
---------	----------	--------

Rozmery rámu	Šírka 70 mm, Výška 216 mm, Hrúbka 6 mm
--------------	--

Počet miest	3
-------------	---

Nápravy	2 pričom zadná – poháňaná s dvojmontážou
---------	---

Kolesá a pneumatiky	Vpredu 215/75 R17,5C jednoduché. Vzadu 215/75 R17,5C dvojité.
---------------------	--

Brzdy	Predné a zadné kotúčové brzdy. Hydraulický systém s podtlakovým posilňovačom bŕzd. V súlade s predpismi CEE so systémom ABS, nezávislé okruhy na obidvoch nápravách. Ručná parkovacia brzda na hriadeli prevodovky.
-------	---

Zavesenie	Predné a zadné s parabolickými listovými pružinami, doplnené koncovými gumovými dorazmi; dvojčinné teleskopické hydraulické tlmiče. Predná a zadná stabilizačná tyč.
-----------	--

Elektrický systém	Nominálne napätie 24V - generátor 90A -2 x batéria 70Ah
-------------------	---

DOČASNÁ VERZIA: Všetky údaje musia byť potvrdené osvedčením o typovom schválení.

TSM SLOVAKIA s.r.o.,

Francúzskych partizánov 5666, 036 08 Martin | tel.: 043 381 22 58, e-mail: info@tsm.sk, www.tsm.sk

Poznámka: Hmotnosti a váhy v tomto katalógovom liste sú len informačné. Dodávateľ ani výrobca Isuzu nezodpovedá za prípadné nezrovnalosti v akýchkoľvek informáciách vyplývajúcich z nesprávne uvedených údajov, popisov a nákresov.

Výrobca nadstavby je zodpovedný za splnenie všetkých legislatívnych podmienok.