

ROZMERY (mm)

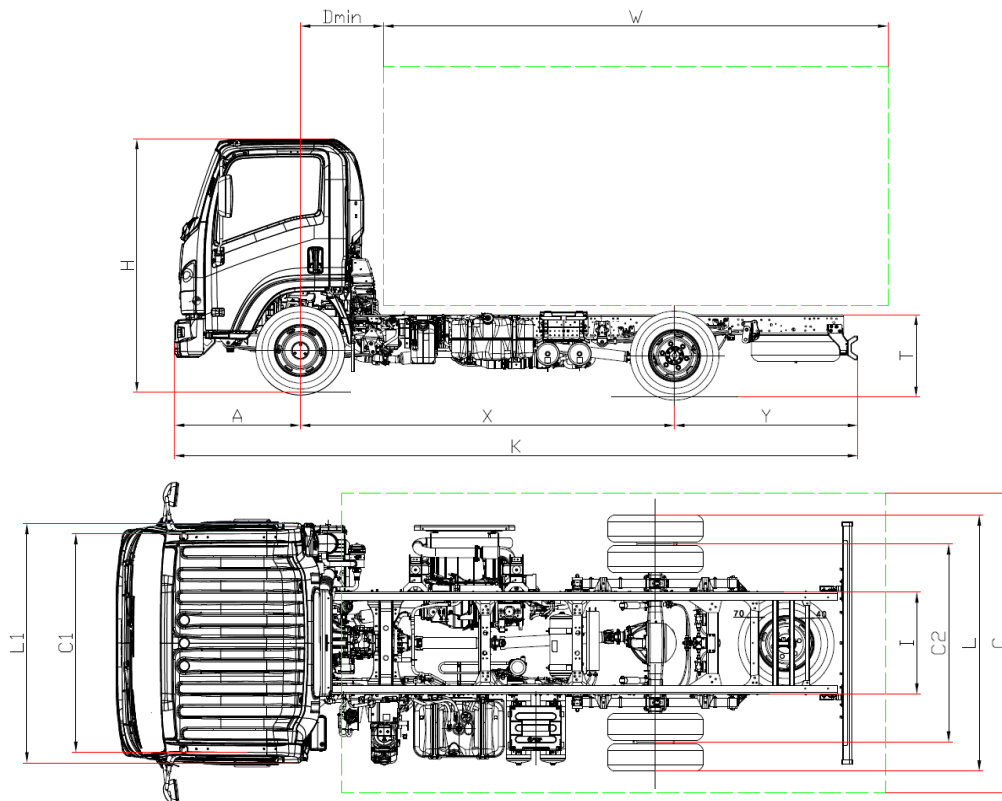

MODEL		Q 95 H	Q 95 K	Q 95 M
Rázvor	X	3365	3815	4475
Celková dĺžka vozidla bez nadstavby	K	6123	6773	7953
Dĺžka nadstavby min ⁽¹⁾	W	4285	4935	6115
Dĺžka nadstavby max ⁽¹⁾	W	4635	5285	6465
Zadný previs podvozku	Y	1630	1830	2350
Výška podvozku	T	830 (na zadnej náprave)		
Výška kabíny	H	2275		
Šírka zadnej nápravy	L	2129		
Šírka kabíny ⁽²⁾	L1	2040		
Max. šírka vozidla ⁽³⁾	C	2345		
Predná náprava - kabína	Dmin	710		
Predný previs	A	1128		
Šírka podvozku	I	850		
Predný rozchod	C1	1746		
Zadný rozchod	C2	1650		
Minimálna svetlá výška	-	195		

HMOTNOSTI (kg)

Hmotnosť vozidla v prevádzkovom stave ⁽⁴⁾	3305 (kg)	3345 (kg)	3375 (kg)
Hmotnosť pripadajúca na prednú nápravu	2120 (kg)	2135 (kg)	2150 (kg)
Hmotnosť pripadajúca na zadnú nápravu	1185 (kg)	1210 (kg)	1225 (kg)
Minimálna hmotnosť dokončeného vozidla	3548 kg		
Celková povolená hmotnosť vozidla	9500 kg		
Prípustné zaťaženie prednej/zadnej nápravy	3400 / 6800 kg		
Prípustná hmotnosť prívesu brzdeného/ nebrzdeného	750 / 3500 kg		

- Dĺžka nadstavby sa vzťahuje na vozidlo rovnomerne zaťažené až po najväčšie prípustné zaťaženie náprav bez zmeny podvozku (pre rozmery so zmenami podvozku, kontaktujte našich predajcov)
- Bez bočných smerových svetiel a držiakov spätných zrkadiel
- Možné šírky kabíny s voliteľnými spätnými zrkadlami: 2129/2170 - 2170/2345 - 2345/2500
- Vrátane náradia, náhradného kolesa, plnej nádrže, vodiča a bez voliteľnej výbavy.

190HP Séria Bleu OBD-C - 9,5 ton**Rázvor (mm) H 3365 - K 3815 - M 4475**

Verzia a vĽbava:	Robotizovaná prevodovka NEES 2 s tempomatom
Ľtandardná vĽbava	<ul style="list-style-type: none">• EGR – DPD (filter pevných Ľastíc)• SCR s Ad-Blue®• Palubný počítaĽ• Motorová vĽfuková brzda• Elektricky ovládané vyhrievané vonkajšie spätné zrkadlá• Manuálna klimatizácia• Signalizácia zapínania pásu• SpiatoĽka so zvukovou signalizáciou• Immobilizér• Centrálne zamykanie dverí s diaĽkovým ovládaním• Odpružené sedadlo• Autorádio CD - USB/MP3• Hmlové svetlá• Poistka proti prevráteniu kabíny• Manuálne nastavenie výšky svetlometov• Denné svietenie• Elektrické ovládanie okien• Nastaviteľný volant• ObmedzovaĽ rýchlosti (90 km/h)• Predné LED svetlá• Automatické rozsvietenie svetlometov
Doplňky	
Motor	ISUZU 4HK1E6C A Diesel 4 - valec, medzichlaďič stlaĽčeného vzduchu, priame vstrekovanie common rail, prívod paliva pomocou turbomiešadla variabilnej geometrie lopatiek. Obsah motora: 5193 cm ³ Výkon motora: 140kW (190 HP)/2600 ot/min Krútiaci moment 510 Nm/1600/2800 ot/min Emisie EURO VI aktualizácie OBD-C Kapacita kompresoru 170 cm ³
BezpeĽnosť	ABS ESC – Elektronická kontrola stability s ASR LDWS – Systém varovania pred opustením jazdného pruhu AEBS (Advanced Emergency Braking System) Airbag vodiĽa a spolujazdca
NádrĽ	90 l Ad-Blue® 16 l
Prevodovka	6 - stupňová MZZ6F 6.369 - 3.767 - 1.966 - 1355 - 1.000 - 0.782; Spätná rýchlosť 6.369; Koncový prevod 4.777 (43/9)
Typ prevodovky	MANUÁLNA NEES 2 – Robotizovaná prevodovka
Rozmery nosník	216x70x6 (mm)
PoĽet miest	3
Nápravy	2, zadná náprava poháňaná a s dvojmontážou
Pneumatiky	Predné 225/75 R17,5C 129/127M jednomontáž; zadné 225/75 R17,5C 129/127M dvojmontáž;
Brzdy:	Predné a zadné kotúĽové brzdy (Ø 330 mm). V súlade so smernicami CEE so štvorkanálovým ABS, pneumatický Full Air systém s dvomi nezávislými obvody. Motorová brzda na vĽfuku. Pneumatická parkovacia brzda na zadnej náprave.
Zavesenie kolies	Predné a zadné listové pružiny s gumovými dorazmi; dvoĽčinné teleskopické hydraulické tlmiĽe. Predná stabilizaĽná lišta.
ElektrickĽ systém	Napätie 24V, alternátor 80A, Nr. 2 akumulátory 90 Ah
Spojka	12,8"

TSM SLOVAKIA s.r.o., Martin (dĽler pre stredné Slovensko)prevádzka: MatušoviĽovskĽ rad 88, 038 61 Vrútky, tel.: 0907 871 316 , e-mail: info@tsm.sk, www.tsm.sk

Poznámka: Hmotnosti a váhy v tomto katalógovom liste sú len informaĽné. Dodávateľ ani výrobca Isuzu nezodpovedá za prípadné nezrovnalosti v akĽkoľvek informáciách vyplývajúcich z nesprávne uvedených údajov, popisov a nákresov.

Výrobca nadstavby je zodpovedný za splnenie všetkých legislatívnych podmienok.